

# S50N

## PIALLA A SPESSORE

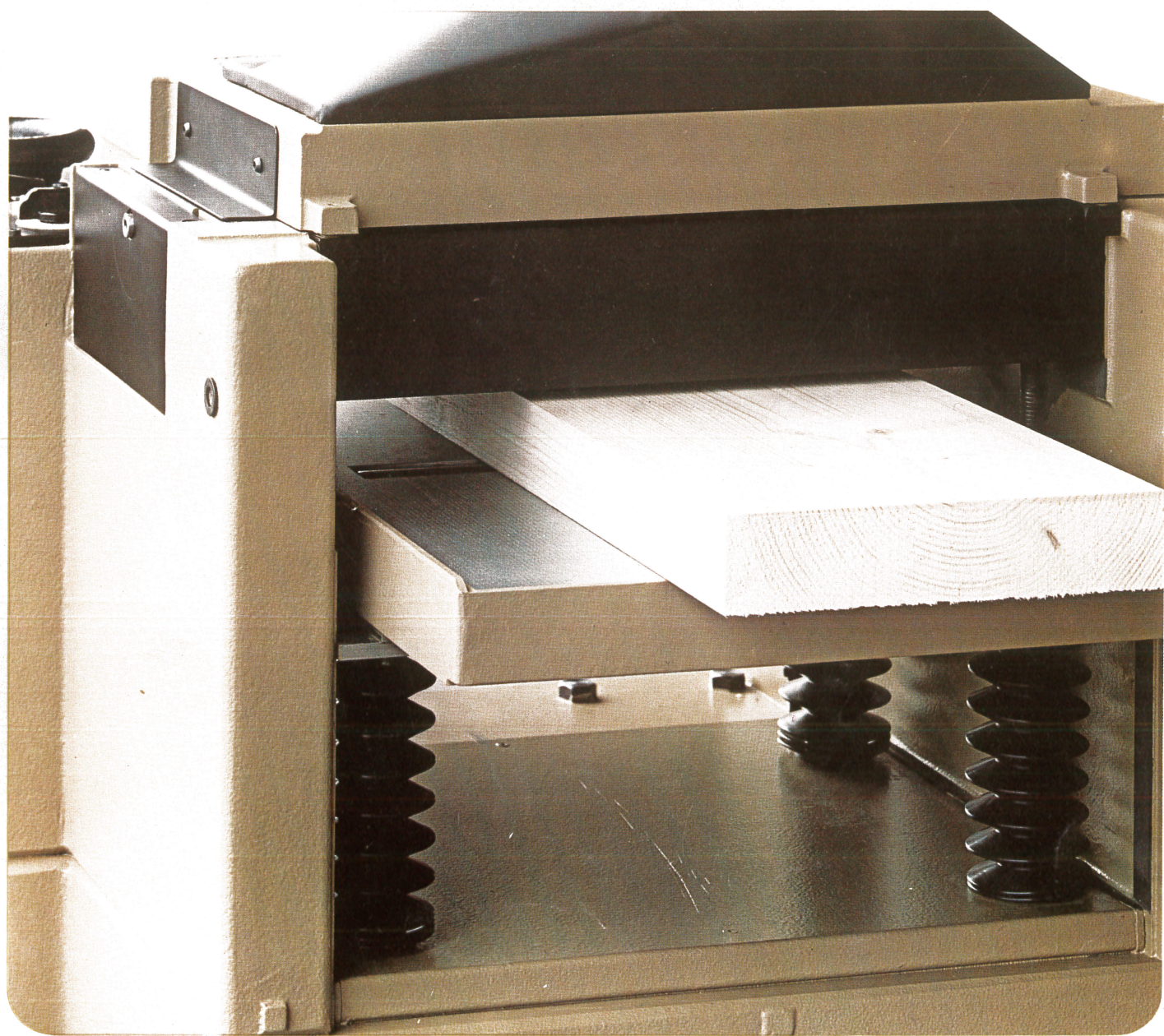

# S50N PIALLA A SPESSORE DA 500 MM.



La S 50N riassume l'esperienza acquisita dalla SCM con la costruzione di oltre 30.000 pialle a spessore e la rinnova integrandola con concetti tecnologici d'avanguardia.

Il sistema d'avanzamento PHT adottato di serie, risolve definitivamente il maggior problema di tutte le pialle a spessore tradizionali.

Il livello di rumorosità, eccezionalmente basso, contribuisce a creare per l'operatore le migliori condizioni di lavoro.

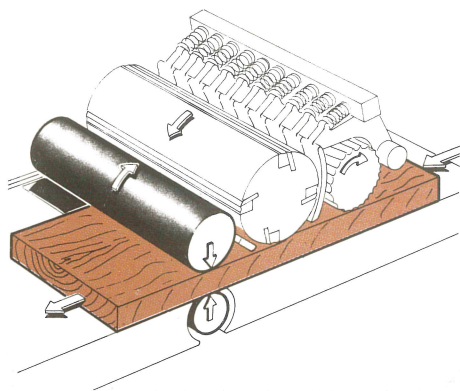

## Avanzamento PHT: il sistema più efficace

Il rendimento di una pialla a spessore dipende in gran parte dall'efficacia del suo sistema d'avanzamento.

Il secondo gruppo d'avanzamento della S 50N è del tipo PHT (Pure Horizontal Thrust = spinta orizzontale pura): due rulli stringono il legno senza spingerlo contro il piano; l'attrito si riduce fino a oltre il 70%.

In questo modo si ottiene una forza d'avanzamento di gran lunga superiore a quella dei sistemi tradizionali, decisiva quando l'asportazione è elevata e il legno è umido o resinoso.

## Elevata precisione

### Piano su 4 colonne autobloccanti

La S.50N assicura la massima precisione grazie alla rigidità del piano. Questo poggia su 4 colonne a vite che impediscono cedimenti verticali senza richiedere bloccaggi, ed ha 4 riscontri sul basamento a garanzia della sua stabilità orizzontale.

### Pressatori sezionati per una finitura sempre accurata

Una serie di pressatori molleggiati di piccola sezione e di struttura molto robusta preme sul legno in prossimità della zona di taglio per evitare vibrazioni. La totale indipendenza delle singole

sezioni e la loro ridotta larghezza permettono di seguire bene le ondulazioni del legno.

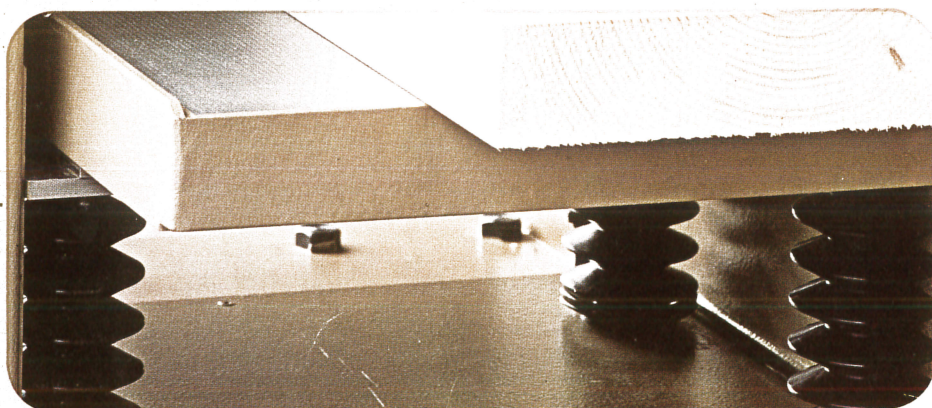

## Curata in ogni particolare

Quadro comandi



Leva cambio velocità



Affilatrice -  
rettificatrice per coltelli (optional)

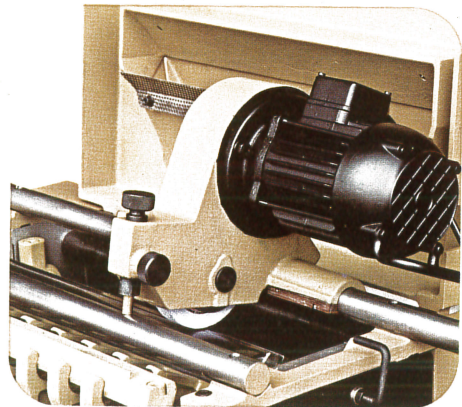

# S50N BASSISSIMO LIVELLO DI RUMORE

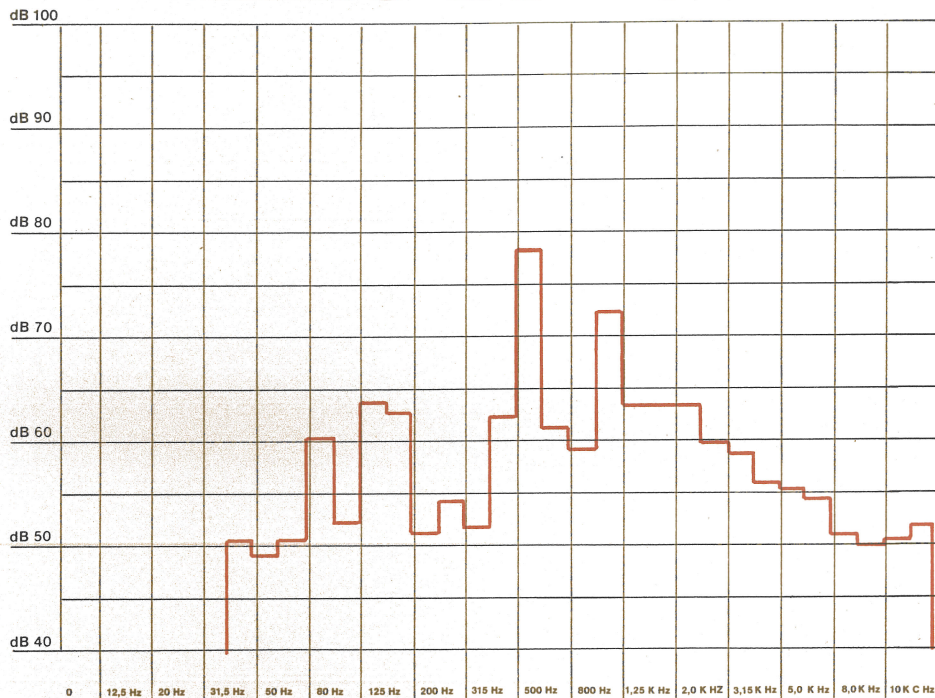

Spettro rumore secondo norme DIN 45635/1650; valore medio complessivo 76 dB (A).

Il bassissimo livello di rumore della S50N - solo 76 dB (A) - costituisce uno dei risultati più prestigiosi raggiunti dalla SCM nell'ambito delle ricerche compiute in questo campo.

Questo importante risultato è stato ottenuto eliminando all'origine il rumore, attraverso lo studio di forme e composizioni che hanno anche il vantaggio di rendere più completo e facile lo scarico dei trucioli.

Le illustrazioni e i dati contenuti nel seguente prospetto non sono impegnativi. La SCM si riserva il diritto di apportare modifiche per esigenze di carattere tecnico, commerciale ed organizzativo, ferme restando le caratteristiche principali delle macchine. Inoltre le parti aggiunte, come protezioni, accessori, ecc., possono essere diverse in conformità alle leggi e alle esigenze particolari dei paesi cui le macchine sono destinate.

## Dati tecnici

Dimensioni del piano	500×930 mm
Larghezza utile di lavoro	500 mm
Altezza utile di lavoro: - massima	235 mm
- minima	3 mm
Motore con avviatore YΔ	4 kW (5,5 HP)
Asportazione massima	8 mm
Diametro albero	120 mm
Coltelli	4
Velocità di rotazione dell'albero	4500 giri/min
Velocità d'avanzamento	7,5/15 m/min
Peso netto	600 Kg
Dimensioni	950×870×1000 mm
Peso lordo in cassa per via mare	710 Kg circa
Ingombro cassa per via mare	1200×1030×1200 mm (1,48 m <sup>3</sup> )

## Accessori di serie:

4 coltelli - registracoltelli - 1 rullo nel piano (sistema PHT) - indicatore numerico altezza di lavoro - oliatore - chiavi di servizio.

## Opzionali:

Sollevamento automatico del piano con motore 0,15 kW (0,2 HP) - Affilatrice - rullo anteriore d'avanzamento a sezioni flottanti - cappa d'aspirazione con bocca Ø 181 mm - motore 5,5 kW (7,5 HP) - Telesalvatore.

IN VENDITA PRESSO:  
**GENTRIMAC s.r.l.**  
 Via Tassoni 207/4 - Loc. Caspiolo  
 ALBINEA - REGGIO EMILIA  
 Telef. 0522/99.54.07